

平成 22 年度入学試験問題

理 科

注 意 事 項

- 1 この問題冊子は、試験開始の合図があるまで開いてはならない。
- 2 問題冊子は、全部で 50 ページある。(落丁・乱丁，印刷不鮮明の箇所などがあつた場合は申し出ること。) 問題冊子の中に下書き用紙が 1 枚入っている。

物	理	1 ～ 15 ページ，	化	学	16 ～ 31 ページ
生	物	32 ～ 42 ページ，	地	学	43 ～ 50 ページ
- 3 解答用紙は、問題冊子とは別になっている。解答は、すべて解答用紙の指定された箇所に記入すること。
- 4 受験番号は、各解答用紙の指定された 2 箇所に必ず記入すること。
- 5 解答時間は、次のとおりである。
 - (1) 教育学部及び工学部の受験者は、90 分。
 - (2) 理学部の受験者は、次のとおりである。
 - ① 数学科及び化学科の受験者は、90 分。
 - ② 物理学科の受験者は、120 分。
 - ③ 生物学科及び自然環境科学科で理科 1 科目の受験者は、90 分。
 - ④ 生物学科及び自然環境科学科で理科 2 科目の受験者並びに地質科学科の受験者は、180 分。
 - (3) 医学部及び歯学部 of 受験者は、180 分。
 - (4) 農学部 of 受験者は、次のとおりである。
 - ① 理科 1 科目 of 受験者は、90 分。
 - ② 理科 2 科目 of 受験者は、180 分。
- 6 物理と化学は、学部、学科によって解答する問題が異なるので、物理と化学の問題の前に記した注意をよく読んで解答すること。
- 7 化学及び生物には、選択問題があるので、化学及び生物の問題の前に記した注意をよく読んで解答すること。
- 8 問題冊子及び下書き用紙は、持ち帰ること。

物 理

物理選択の受験者は、下の表を見て○印の問題を解答せよ。

注意

志望学部・学科	問題番号			
	①	②	③	④
教育学部	○	○		○
理学部(物理学科)	○	○	○	○
理学部(数学科・生物学科・ 地質科学科・自然環境科学科)	○	○	○	
医学部	○		○	○
歯学部	○		○	○
工学部	○	○		○
農学部	○	○	○	

1

注意 全学部受験者用

図1のように、点Oを中心とし半径 R [m]のなめらかに回転する定滑車に細い糸をかけ、その両側に質量 m [kg]の2つの小さなおもりA、おもりBと質量 $4m$ [kg]のおもりCを付ける。また、点Oをとる水平線と糸との交点を点pおよび点qとする。ただし、重力加速度の大きさは g [m/s²]で、滑車と糸の質量、および空気抵抗は無視できる。

はじめ、おもりCを手で支えたとき、おもりBは点pから h [m]の距離で、おもりAはおもりBから πR [m]の距離で静止していた。ここで、 π は円周率である。静かに手をはなすと滑車は回転し、おもりA、おもりB、およびおもりCが動き出した。



図1

問 1 糸がおもり A を引く力の大きさを T [N]，糸がおもり C を引く力の大きさを S [N]， おもり C の加速度の大きさを a [m/s²] とおく。おもり A， おもり B， おもり C の運動方程式をそれぞれ表せ。

問 2 加速度の大きさ a と糸がおもり C を引く力の大きさ S をそれぞれ求めよ。

手をはなしてしばらくすると， おもり B は点 p に達して滑車に付着した。さらに時間が経過し， 図 2 のように， おもり B が直線 pq から角度 θ_1 [rad] の位置に来た。ただし， 角度 θ_1 は， $0 \leq \theta_1 \leq \pi$ の範囲とする。

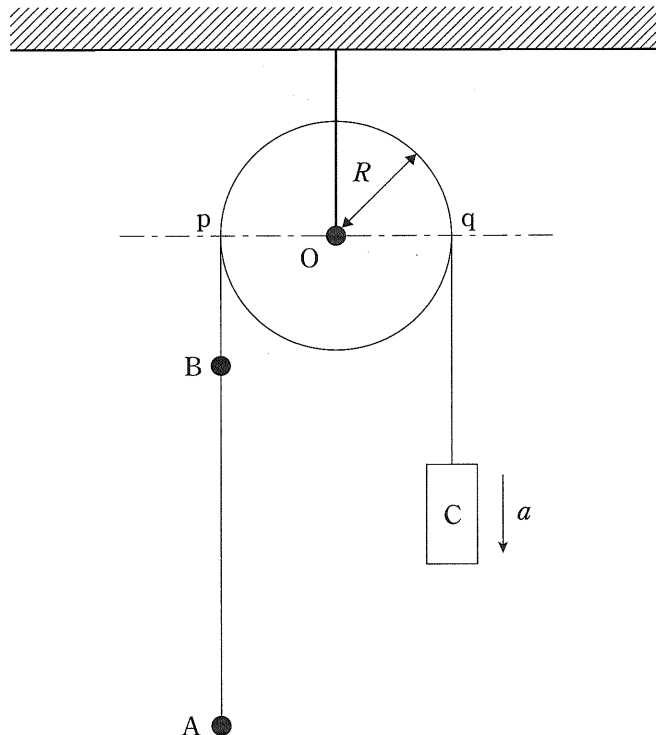

図 2

問 3 おもり B が点 p に達するのは手をはなしてから何秒後かを求めよ。また、このときのおもり C の速さを求めよ。

問 4 図 2 の瞬間のおもり C の速さを求めよ。

さらに時間が経過し、おもり A、おもり B がそれぞれ点 p、点 q に達した瞬間、おもり C とおもり B をつなぐ糸が切れた。おもり A も点 p で滑車に付着して、おもり A、おもり B は滑車に付着したまま運動を行った。

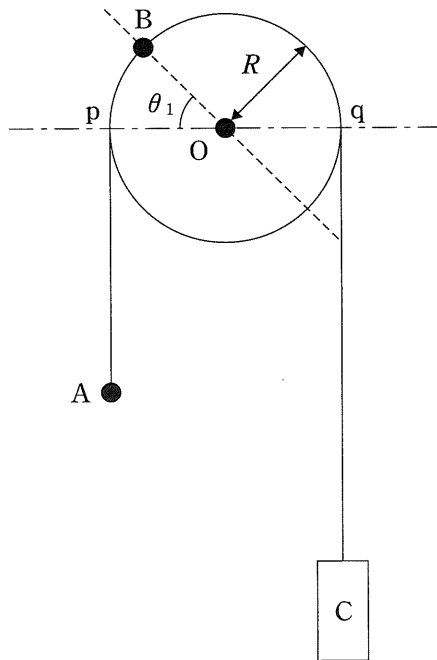
問 5 図 3 のように、おもり A、おもり B は水平から角度 θ_2 [rad] 傾いた位置に来た。この瞬間のおもり A とおもり B の位置エネルギーを点 O を基準としてそれぞれ求めよ。また、おもり A とおもり B の位置エネルギーの総和を求めよ。

問 6 おもり C とおもり B をつなぐ糸が切れてから、最初に図 3 の状態になるのは、糸が切れてから何秒後かを求めよ。



図 3

2 は次ページ

2

注意 教育学部, 理学部(数学科, 物理学科, 生物学科, 地質科学科, 自然環境科学科), 工学部および農学部受験者用

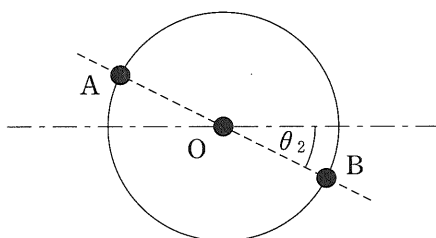
- [1] 図1のような長さ l , 幅 w , 厚さ h の直方体の導体を考え, x, y, z 軸を図中に示すようにとる。また, 図2は導体を真上から見た図である。この導体の側面に端子 A, B, C, D, P を取りつけた。ただし, 各端子は導体の同じ高さ (z 座標が同じ) にあり, P と C は対面 (x 座標が同じ) に位置する。導体中での電気伝導をになう自由電子の電荷を $-e$ ($e > 0$), 単位体積あたりの自由電子の数を n とする。この導体を磁束密度の大きさ B , z 軸の正の方向の一様な磁場中に置き, A と B をそれぞれ電池の正極および負極につないだ。なお, 導体中の電場や電流は一様であるとする。



図1



図 2

問 1 以下の文中の ① ~ ⑥ に適当な語句または式を入れよ。

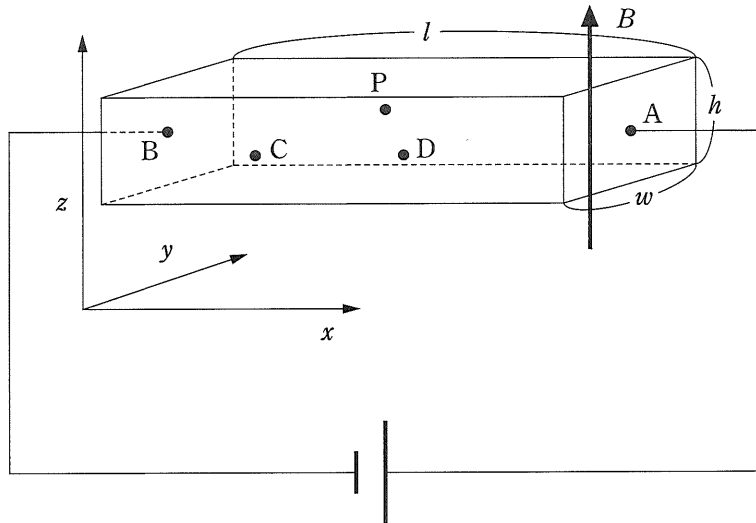
導体中の自由電子の運動を微視的に考えよう。導線より導体中に入った電子は x 軸の ① の方向に動く。一方、磁場中を運動する電子はローレンツ力を受ける。速さ v で x 軸の ① の方向に運動する電子が受ける力の向きは y 軸の ② の方向であり、大きさは ③ である。したがって、導体の P のある側が ④ に帯電し、C のある側がそれとは逆符号に帯電する。その結果、 y 軸方向に大きさ E_H の電場が生じる。この電場から電子が受ける力の向きは、ローレンツ力と ⑤ 向きであるから、その大きさは最終的にローレンツ力とつりあい、 $E_H =$ ⑥ となることわかる。このとき、 x 軸方向の電流は磁場のないときと同じように定常的に流れるようになる。

問 2 導体中を流れる電流 I を e , n , v , l , w , h , B のうち必要なものを用いて表せ。

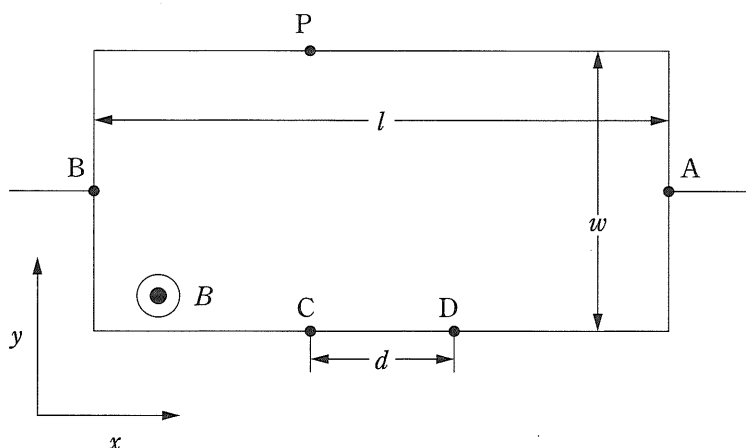
- 問 3 電場 E_H を e, n, l, w, h, B, I のうち必要なものを用いて表せ。
- 問 4 AB間の電位差が V であるときの PC間の電位差を V_H とする。導体の抵抗率を ρ とし、 V_H を $e, n, \rho, l, w, h, B, V$ のうち必要なものを用いて表せ。
- 問 5 PC間の電圧を測るつもりが、誤って PD間に電圧計をつないでしまった。CとDは x 軸方向に距離 d だけ離れているとすると、PD間の電位差が V_H からどれだけずれるかを ρ, l, w, h, d, B, V のうち必要なものを用いて表せ。

[2] 図のように、電気容量 C [F] のコンデンサーと抵抗値が R [Ω], $2R$ [Ω] の抵抗, および起電力 V [V] の電池を接続し十分に時間がたった。

問1 抵抗値 $2R$ の抵抗に流れる電流を求めよ。

問2 コンデンサーにたくわえられたエネルギーを求めよ。

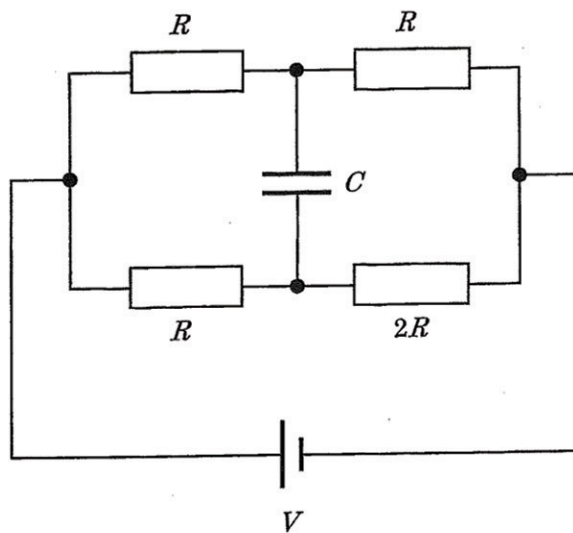

3

注意 理学部(数学科, 物理学科, 生物学科, 地質科学科, 自然環境科学科),
医学部, 歯学部および農学部受験者用

問 1 文中の ① ~ ④ に適当な語句または式を入れよ。なお, 音波は縦波であるが, グラフでは横波として表す。

図 1 のような, x 軸方向に十分に長い, 長さ L の片側を閉じた円筒管がある。開口端の位置を $x = 0$ とする。開口端に音源を置き, 時刻 $t = 0$ に音波を発生させた。音波の振動数が f であるとき, 音波の周期は ① であり, 音速を v とすると波長は ② となる。ある時刻 t' で音波の先頭が $x = l$ に到達し, そのときの振幅の様子が図 2 のような正弦波であった。この図より, l と v を用いて t' と f を表すと, $t' =$ ③, $f =$ ④ となる。ただし, l は L より十分短いものとする。



図 1



図 2

問 2 図 2 の点 Q における振幅の時間変化を表すグラフの概形を、時刻 t が 0 から t' までの範囲で描け。

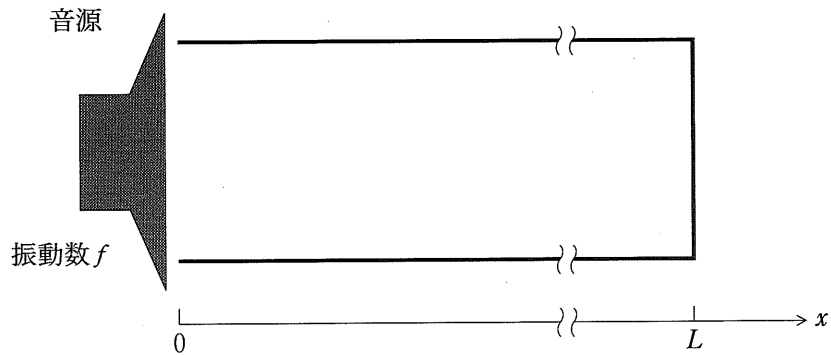
問 3 文中の ～ に適当な語句または式を入れよ。

図 1 において、音源の振動数を f_1 に設定したところ共鳴が生じた。このとき、管の中では が発生している。音速を v とすると、 m を自然数として、 $f_1 =$ と書ける。音源の振動数を f_1 より徐々に上げていき、振動数が f_2 になったとき再び共鳴が起きた。これより、 f_1 と f_2 を用いて $m =$ と書ける。また、 f_1 、 f_2 および L を用いて音速を表すと $v =$ となる。次に、音源の振動数を f_1 に戻したのちに、管を $x = L'$ ($0 < L' < L$) の位置で切断し、閉じられている方を取り除いた。このとき、切断した管でも共鳴するような切断位置の候補は カ所あり、そのうち最も L' の長くなる切断位置は m と L を用いて $L' =$ と書ける。

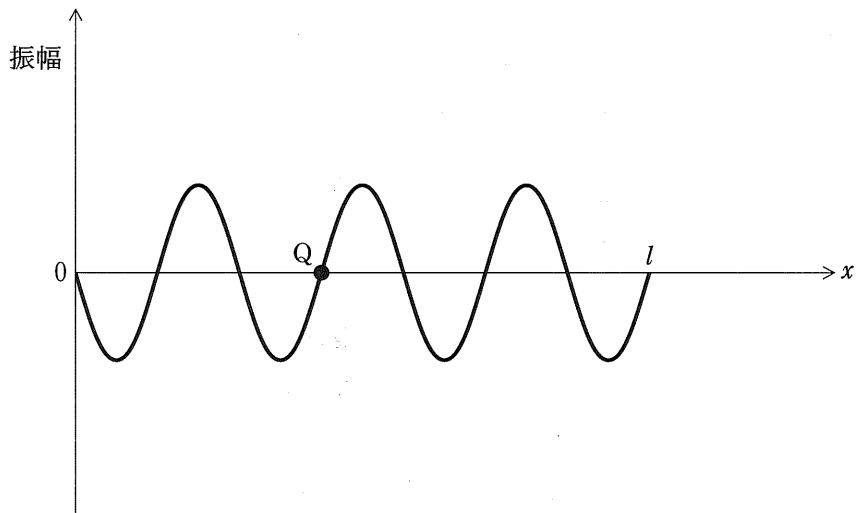
4

注意 教育学部, 理学部(物理学科), 医学部, 歯学部および工学部受験者用

[1] 図のような, シリンダーとピストンからなる装置がある。シリンダー内に閉じ込めた気体には熱を与えることができる。ある気体をこのシリンダー内に閉じ込めて, この気体の性質を調べる。

ここで, 閉じ込めた気体は単原子分子気体ではなく, その物質も不明である。この気体は理想気体の状態方程式に従い, また, 気体の内部エネルギー $U[\text{J}]$ は気体の温度 $T[\text{K}]$ に対して

$$U = CT$$

という比例関係を満たすことがわかっている。 C は比例定数である。以下の問いに答えよ。

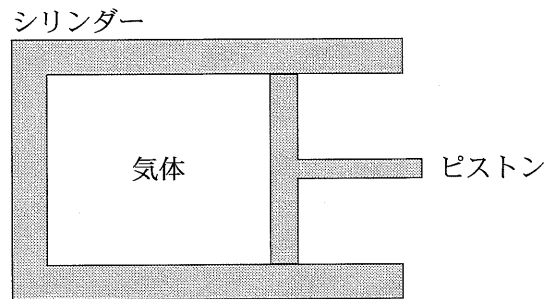

まず、ピストンを固定した状態で気体に熱を与える。熱を与える前の温度が $T_1 = 300 \text{ K}$ であり、気体に $Q = 2.1 \times 10^3 \text{ J}$ の熱量を与えたあと、気体の温度は $T_2 = 370 \text{ K}$ に上昇した。

問 1 比例定数 C の値を有効数字 2 桁で求めよ。

次に、気体の圧力を一定値 $p_1 = 1.0 \times 10^5 \text{ Pa}$ に保ちながらピストンがなめらかに動くようにする。気体の温度を $T_1 = 300 \text{ K}$ にすると、体積は $V_1 = 3.6 \times 10^{-2} \text{ m}^3$ となった。この状態の気体に熱量 $Q = 2.1 \times 10^3 \text{ J}$ を与えると、気体は膨張し温度は T_3 になった。

問 2 このときの気体の温度変化 $T_3 - T_1$ が

$$T_3 - T_1 = \frac{Q}{\frac{p_1 V_1}{T_1} + C}$$

となることを導け。

問 3 この気体の定圧モル比熱 C_p と定積モル比熱 C_v の比 $\frac{C_p}{C_v}$ の値を有効数字 2 桁で求めよ。なお、計算の過程も示せ。

[2] 図1のように、上端がふさがり下端は開いている円筒型の容器を密度 ρ_0 [kg/m³]、温度 T [K] の液体に浸し、質量と体積が無視できる糸でつり下げて重量を測定したところ、重量計は M [kg] を指した。次に、図2のように、この容器に物質 n [mol]、温度 T [K] の理想気体を入れてつり下げ、重量計が $\frac{1}{2} M$ [kg] を指す位置に容器を静止させた。このときの、液体表面から容器内の液体と気体の境界面までの深さを h [m]、境界面から容器上面までの長さを l [m]、容器内の気体の圧力を p [Pa] とする。また、円筒容器の断面積は S [m²] であり、気体定数を R [J/(mol·K)]、重力加速度を g [m/s²] とする。ただし、円筒容器は傾くことはなく、気体と液体および容器はつねに熱平衡を保ち、それらの温度は等しい。また、気体の質量は無視できるものとし、液体と容器は温度によって膨張収縮することはない、液体表面に加わる大気圧も変化しないとする。



図 1

図 2

問 1 以下の問いに、 ρ_0 , M , n , R , T , S , g のうち必要なものを用いて答えよ。

(1) l を求めよ。

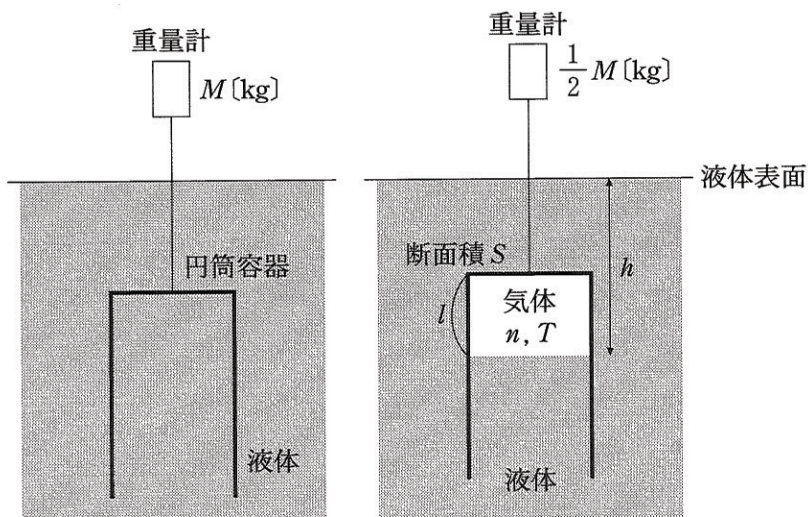
(2) p を求めよ。

問 2 温度を T から $T + \Delta T$ に上昇させ ($\Delta T > 0$)、この場合に重量計が $\frac{1}{2}M$ [kg] を指すように円筒容器の位置を変化させた。このとき、境界面の深さは $h + \Delta h$ 、容器内の気体の圧力は $p + \Delta p$ であった。以下の問いに、 ρ_0 , M , n , R , T , S , g のうち必要なものを用いて答えよ。

(1) Δp と ΔT の関係を求めよ。

(2) Δh と ΔT の関係を求めよ。また、温度が $T + \Delta T$ のときに重量計が $\frac{1}{2}M$ [kg] を指す容器の位置は、温度 T のときよりも上か下かを答えよ。